



Sistemas De Climatización

Datos técnicos

VRV[®]

Caja hidráulica de solo calefacción para sistema VRV[®]



EEDES11-204

HXHD-A

Sistemas De Climatización

Datos técnicos

VRV[®]

Caja hidráulica de solo calefacción para sistema VRV[®]



EEDES11-204

HXHD-A

INDICE

HXHD-A

1	Especificaciones.....	2
	Especificaciones técnicas	2
	Especificaciones eléctricas	4
2	Procedimiento de selección.....	5
	Procedimiento de selección	5
3	Tabla de combinaciones.....	6
	Tabla de combinaciones	6
4	Planos de dimensiones	7
	Planos de dimensiones	7
5	Diagramas de tuberías	8
	Diagramas de tuberías	8
6	Diagramas de cableado	9
	Diagramas de cableado para sistemas monofásicos	9
7	Diagramas de conexiones externas	11
	Diagramas de conexiones externas	11
8	Datos acústicos.....	12
	Espectro de potencia sonora	12
	Espectro de presión sonora	13
9	Límites de funcionamiento	14
	Límites de funcionamiento	14
10	Rendimiento hidráulico	15
	Unidad de caída de la presión estática	15

1 Especificaciones

1-1 Especificaciones técnicas				HXHD125A		
Capacidad de calefacción	Nom.		kW	14,0 (1)		
Carcasa	Color		Gris metalizado			
	Material		Planchas metálicas revestidas			
Dimensiones	Unidad	Altura	mm	705		
		Anchura	mm	600		
		Profundidad	mm	695		
	Unidad con embalaje	Altura	mm	860		
		Anchura	mm	680		
		Profundidad	mm	800		
Peso	Unidad		kg	92		
	Unidad con embalaje		kg	103		
Embalaje	Material			EPS / Cartón / MDF / Madera (paleta) / Metal		
	Peso			kg	8,75	
Bomba	Tipo			Motor de CC		
	Nº de velocidades			Controlado por Inverter		
	Unidad de presión estática externa nominal	Calefacción		kPa	37,0 (2)	
Vaso de expansión	Volumen		l	7		
	Presión máx. del agua		bar	3		
	Presión previa		bar	1		
Límites de funcionamiento	Calefacción	Ambiente	Min.	°C	-20	
			Máx.	°C	20 / 24 (11)	
		Lado del agua	Min.	°C	25	
			Máx.	°C	80	
	Agua caliente sanitaria	Ambiente	Min.	°CBS	-20	
			Máx.	°CBS	43	
		Lado del agua	Min.	°C	45	
			Máx.	°C	75	
Intercambiador de calor del lado del refrigerante	Tipo			Intercambiador de calor de placas		
	Cantidad			1		
	Placas	Cantidad		66		
	Material			AISI 316		
	Material aislante			Tipo fieltro		
Intercambiador de calor del lado del agua	Caudal de agua	Min.		l/min	5	
		Calefacción	Nom.	l/min	40,1 (2)	
	Calefacción	Tipo			Intercambiador de calor de placas	
		Cantidad			1	
		Placas	Cantidad		72	
		Material			AISI 316	
		Volumen de agua		l	2,2	
	Material aislante			Tipo fieltro		
Compresor de cascada	Cantidad			1		
	Motor	Tipo			Compresor swing herméticamente sellado	
		Método de arranque			Directo en línea	
Refrigerante	Tipo			R-134a		
	Carga		kg	2		
Circuito de refrigerante	Diámetro del lado del gas		mm	12,7		
	Diámetro del lado del líquido		mm	9,52		
	Lado de alta presión	Presión de diseño		bar	38	
Aceite refrigerante	Tipo			FVC50K		
	Volumen cargado		l	0,75		
Nivel de potencia sonora	Nom.		dBA	55		
Nivel de presión sonora	Nom.		dBA	42 (5) / 43 (6)		
	Modo silencioso nocturno	Nivel 1	dBA	38 (5)		

1 Especificaciones

1-1 Especificaciones técnicas				HXHD125A
Filtro de agua	Perforaciones de diámetro		mm	1
	Material			Latón
Circuito del agua	Diámetros de las conexiones de tuberías		pulgadas	G 1" (hembra)
	Tubería		pulgadas	1"
	Válvula de seguridad		bar	3
	Manómetro			Sí
	Válvula de llenado/drenaje			Sí
	Válvula de cierre			Sí
	Válvula de purga de aire			Sí
	Sistema de calentamiento de agua	Volumen de agua	Mín.	l
Máx.			l	200
Lugar de instalación				Interior

1 Especificaciones

1-2 Especificaciones eléctricas				HXHD125A	
Alimentación eléctrica	Fase			1~	
	Frecuencia		Hz	50	
	Tensión		V	220-240	
	Límites de tensión	Min.	%	-10	
		Máx.	%	6	
Corriente	Zmáx.	Texto	0,46		
	Valor de Ssc mínimo		kVa	1.459	
	Corriente máxima de funcionamiento	Calefacción		A	
				16,5	
Fusibles recomendados		A	20		
Múltiples inquilinos	Alimentación eléctrica	Tensión		V	
		Límites de tensión	Min.	%	
			Máx.	%	
	Corriente	Corriente máxima de funcionamiento		A	
		Fusibles recomendados		A	
Conexiones de cableado	Para la alimentación eléctrica	Cantidad		2G	
		Tipo de cables		Seleccione el diámetro y el tipo de acuerdo con los reglamentos vigentes en su país o región.	
	Instalaciones de suministro eléctrico de tarifa reducida	Cantidad		2G+2G	
		Tipo de cables		Seleccione el diámetro y el tipo de acuerdo con los reglamentos vigentes en su país o región.	
	Alimentación eléctrica para varios inquilinos	Cantidad		2G	
		Observación		Seleccione el diámetro y el tipo de acuerdo con los reglamentos vigentes en su país o región.	
	Para conexión con la unidad exterior	Cantidad		2	
		Observación		F1 + F2	
	Toma de alimentación eléctrica				Unidades interior y exterior

Notas

- (1) EW 40°C; LW 45°C; Dt 5°C; condiciones ambiente: 7°CBS/6°CBH
- (2) Caudal máximo de agua para Dt: 5°C
- (3) El nivel de presión sonora es válido en condiciones de campo abierto puesto que se mide en una cámara semianecoica. El valor medido en condiciones de instalación reales será superior debido al ruido del entorno y al reflejo del sonido.
- (4) Los valores son valores de presión sonora medidos en todos los lados (frontal, trasero, izquierdo, derecho, superior) a 1 m de distancia. Los valores no ocurren simultáneamente en todos los lados que se mencionan.
- (5) Los niveles sonoros se miden en: EW 55°C; LW 65°C
- (6) Los niveles sonoros se miden en: EW 70°C; LW 80°C
- (7) De acuerdo con la norma IEC 61000-3-11, puede ser necesario consultar al operador de la red de distribución para asegurarse de que el equipo esté conectado a un circuito de alimentación eléctrica con un valor de Zsys (impedancia de sistema) inferior o igual a Zmax.
- (8) EN/IEC 61000-3-11: Norma técnica internacional y europea que limita los cambios y las fluctuaciones de tensión en sistemas públicos de suministro de baja tensión para equipos con un amperaje nominal igual o inferior a 75 A.
- (9) EN/IEC 61000-3-12: norma técnica internacional y europea que limita las corrientes armónicas producidas por los equipos conectados al sistema público de baja tensión con una corriente de entrada mayor de 16 A e igual o inferior a 75 A por fase.
- (10) Ssc: energía de cortocircuito
- (11) Ajustes en la obra
- (12) A 60°C
- (13) 230 V de CA

2 Procedimiento de selección

2 - 1 Procedimiento de selección

HXHD125A
REYAQ-P

I. Definiciones

Definición de índices de HXHD125A

- Índice para seleccionar tuberías, calcular la carga de refrigerante y la relación de conexión total
→ Índice = 125 (consulte el manual de instalación y las especificaciones técnicas 3TW60651-1)
- Índice para realizar el cálculo/la selección de la capacidad
→ El índice depende de la temperatura del agua de salida ≠ 125 (a continuación se ofrece información detallada)

Procedimiento de selección

- Capacidad de calefacción de la unidad exterior (condiciones del punto de diseño) = HC_o [kW] ▶ Consulte la tabla de capacidades de calefacción de la unidad exterior
 - Consumo de la unidad exterior (condiciones del punto de diseño) = PI_o (kW) ▶ Consulte la tabla de capacidades de calefacción de la unidad exterior
 - Índice de cálculo de la capacidad de HXHD125A = R ▶ A consultar (ver siguiente tabla)
 - Índice de capacidad de la unidad interior VRV DX total = S ▶ A consultar (depende del tipo de unidad interior VRV DX)
 - Índice de la capacidad de la unidad interior total = índice con VRV DX conectada + índice de cálculo de la capacidad de HXHD125A = $S + R = J$ ▶ A calcular
 - Capacidad de calefacción de HXHD125A (condiciones del punto de diseño) = HC (kW) ▶ A calcular
 - Consumo de HXHD125A (condiciones del punto de diseño) = PI (kW) ▶ A calcular
 - Consumo gradual del sistema de cascada de HXHD125A = P (kW) ▶ A consultar
- ▶ $HC = HC_o / J * 112$

Nota informativa

▶ $PI = PI_o / J * R + P$

°: alimentación total requerida para accionar el sistema de cascada = fracción del consumo de la unidad exterior + alimentación gradual del sistema de cascada de HXHD

Ia. Alimentación gradual del sistema de cascada e índice de cálculo de la capacidad de HXHD-A

EWT [°C]	30	40	45	55	65
LWT [°C]	35	45	55	65	75
P [kW]	1.50	1.79	1.83	2.33	3.25
R	103	100	100	96	88

EWT = Temperatura de entrada del agua

LWT = Temperatura de salida del agua

Ib. Capacidad de calefacción integrada coeficiente de corrección para REYAQ

		Temperatura de la compuerta de entrada del intercambiador de calor (°C/HR 85%)						
		-7	-5	-3	0	3	5	7
β	REYAQ10/12P	0,97	0,95	0,90	0,86	0,87	0,92	1,00
	REYAQ14/16P	0,96	0,94	0,89	0,85	0,86	0,91	1,00

Capacidad de calefacción integrada = A [kW]

Valor especificado en la tabla de características de capacidad = B [kW]

Factor de corrección integrado para la acumulación de hielo = β

$A = B * β$

III. Ejemplo

A. Aclare el punto de diseño

- Unidades interiores DX: 4 * ± 5,5 kW @ -7°CBS/-7,6CBH condiciones de temp. ambiente exterior / 20°C interior condiciones ambiente
- Calentamiento de agua ± 12kW @ -7°CBS/-7,6°CBS condiciones de temp. ambiente exterior / 65°C LWT
- Capacidad requerida para el edificio : ± 34kW
 - Unidades interiores VRV DX tipo "50"
 - HXHD
 - REYAQ14*

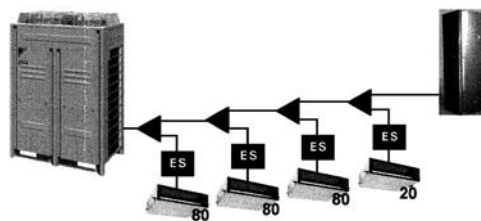

A1. Calcule el índice de capacidad interior total

- Unidades interiores VRV: 4* tipo "50": S
- HXHD125A: R
- $J = R + S$

S	200
R	96
J	296

Capacity	6.30
p [kW]	2.33
HC _o [kW]	33.1
PI _o [kW]	9.44

Busque en la tabla de capacidades para calefacción [=f (Ta interior; Ta exterior; HP)]

Busque en la tabla de capacidades de calefacción [=f (Ta interior; Ta exterior; HP)]

Consulte la tabla anterior [=f (temperatura de agua de salida)]

→ Decida la clase HP de la unidad interior

A2. Especificaciones HXHD en el punto de diseño

- $HC = HC_o / J * 112$
- $PI = PI_o / J * R + P$
- Capacidad de calefacción restante para las unidades interiores DX
- Capacidad de calefacción restante para las unidades interiores DX

HC [kW]	12.5
PI [kW]	5.39
[kW]	22.4
[kW]	5.59

(x33.5*200/255)

S: Depende de la selección de unidad interior DX

R: Consulte la tabla anterior

J: S (S, R)

B. Compruebe la relación de conexión

Al menos 1HXHD-A			OK
Relación de conexión de DX: $50\% \leq x \leq 130\%$	260/350	57%	OK
Relación de conexión de HXHD-A $\leq 100\%$	125/350	36%	OK
Relación de conexión total: $80\% \leq x \leq 200\%$	385/350	93%	OK

3TW60669-2A

3 Tabla de combinaciones

3 - 1 Tabla de combinaciones

HXHD-A REYAQ-P					
I. Tabla de combinación exterior/interior					
Unidad interior con caja hidráulica de solo calefacción	Unidad exterior	REYAQ10P	REYAQ12P	REYAQ14	REYAQ16P
HXHD125A		0	0	0	0
II. Disponibilidad de kits					
1. Kits conectados a la unidad exterior					
Referencia	Descripción	REYAQ10P	REYAQ12P	REYAQ14P	REYAQ16P
KHRQ(M)22M29H8	Colector Refnet	0	0	0	0
KHRQ(M)22M64H8	Colector Refnet		0	0	0
KHRQ(M)22M75H8	Junta Refnet			0	0
KHRQ(M)22M20T8	Junta Refnet	0	0	0	0
KHRQ(M)22M29T9	Junta Refnet	0	0	0	0
KHRQ(M)22M64T8	Junta Refnet		0	0	0
KHRQ(M)22M75T8	Junta Refnet			0	0
KHRQ(M)23M29H8	Colector Refnet	0	0	0	0
KHRQ(M)23M64H8	Colector Refnet		0	0	0
KHRQ(M)23M75H8	Junta Refnet			0	0
KHRQ(M)23M20T8	Junta Refnet	0	0	0	0
KHRQ(M)23M29T9	Junta Refnet	0	0	0	0
KHRQ(M)23M64T8	Junta Refnet		0	0	0
KHRQ(M)23M75T8	Junta Refnet			0	0
KWC25C450	Kit de bandeja de drenaje (1)	0	0	0	0
BSVQ100P8		0 (Δ2)	0 (Δ2)	0 (Δ2)	0 (Δ2)
BSVQ160P8	Caja BSVQ para recuperación de calor (selector de derivación individual)	0 (Δ2)	0 (Δ2)	0 (Δ2)	0 (Δ2)
BSVQ250P8		0 (Δ2)	0 (Δ2)	0 (Δ2)	0 (Δ2)
BSV4Q100PV	Caja BSVQ para recuperación de calor (selector de derivación múltiple)	0 (Δ2)	0 (Δ2)	0 (Δ2)	0 (Δ2)
BSV6Q100PV		0 (Δ2)	0 (Δ2)	0 (Δ2)	0 (Δ2)
EKBSVQLNP	Kit de reducción de sonido para la caja BSVQ individual (Δ1)	0	0	0	0
BHGP26A1	Kit de manómetro digital	0	0	0	0

(Δ1): Solo disponible para cajas BSVQ individuales (no es posible para BSV4Q/BSV6Q central).
Permite reducir el sonido de funcionamiento para la caja BSVQ (requiere un kit de sonido para la caja BSVQ)

(Δ2): - Es posible la alimentación a varios inquilinos - Se necesita la opción de conexión PCB DTA114A61 a cada caja BSVQ y una unidad interior compatible.
- No se necesita para caja hidráulica HXHD125A, sólo para conectar las unidades interiores DX.

2. Kits conectados a la unidad interior					
Referencia	Descripción	Unidad interior HXHD125A			
EKHTS200[AC]	Depósito de agua caliente sanitaria inoxidable de 200 l	0			
EKHTS260[AC]	Depósito de agua caliente sanitaria inoxidable de 260 l	0			
EKHTSU200[AC]	Depósito de agua caliente sanitaria inoxidable de 260 l - versión Reino Unido	0			
EKHTSU260[AC]	Depósito de agua caliente sanitaria inoxidable de 260 l - versión Reino Unido	0			
EKHWP300A	Depósito PP	0			
EKHWP500A	Depósito PP	0			
EKRP1HBAA	PCI de E/S digital	0			
EKRP1AHTA	PCI de demanda (3)	0			
EKRUHTB	Interfaz de usuario remoto [remocon] (4)	0			
EKRTWA	Termostato ambiente con cable (2)	0			
EKRTR1	Termostato ambiente inalámbrico (2)	0			
EKRTETS	Sensor remoto para el termostato ambiente (2)	0			
3. Kits conectados al depósito de agua caliente sanitaria					
Referencia	Descripción	Depósito de agua caliente sanitaria			
EKHTS		EKHTSU			
		200A	260A	200AA	260AA
EKUHWHTA	Kit opcional para EKHTSU200-260A RU	-	-	0	0
EKFMAHTB (5)	Kit opcional para el depósito montado en el suelo	0	0	0	0

Observación: Otras combinaciones no se garantizan.

(1) Para conocer la instalación permitida, consulte el manual de instalación

(2) Requiere PCI de demanda EKRP2AHTA

(3) Requiere su instalación para poder conectar el termostato ambiente

(4) El mismo controlador que el suministrado con la unidad interior de cascada se puede montar en paralelo o en otra ubicación. Si se instalan 2 controladores, el instalador deberá seleccionar 1 maestro y otro esclavo

(5) Solo es necesario si el depósito no está montado en la parte superior de la unidad interior de cascada

NOTAS

1 A una unidad exterior pueden conectarse varias unidades con caja hidráulica (≤100% relación de conexión; para más información, consulte los datos técnicos)

2 Se pueden conectar todas las unidades interiores VRV.

3TW60659-1A

5 Diagramas de tuberías

5 - 1 Diagramas de tuberías

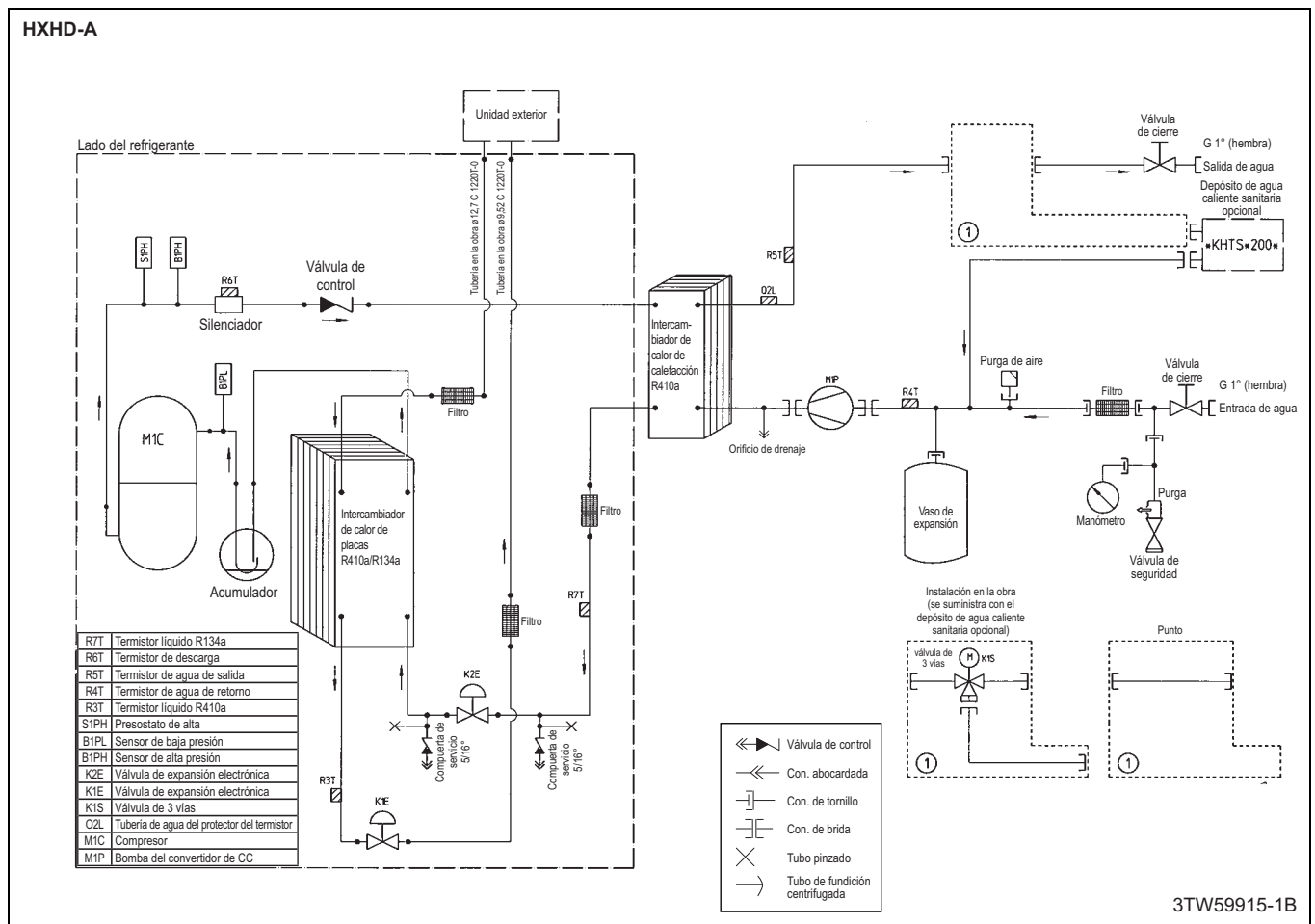

6 Diagramas de cableado

6 - 1 Diagramas de cableado para sistemas monofásicos

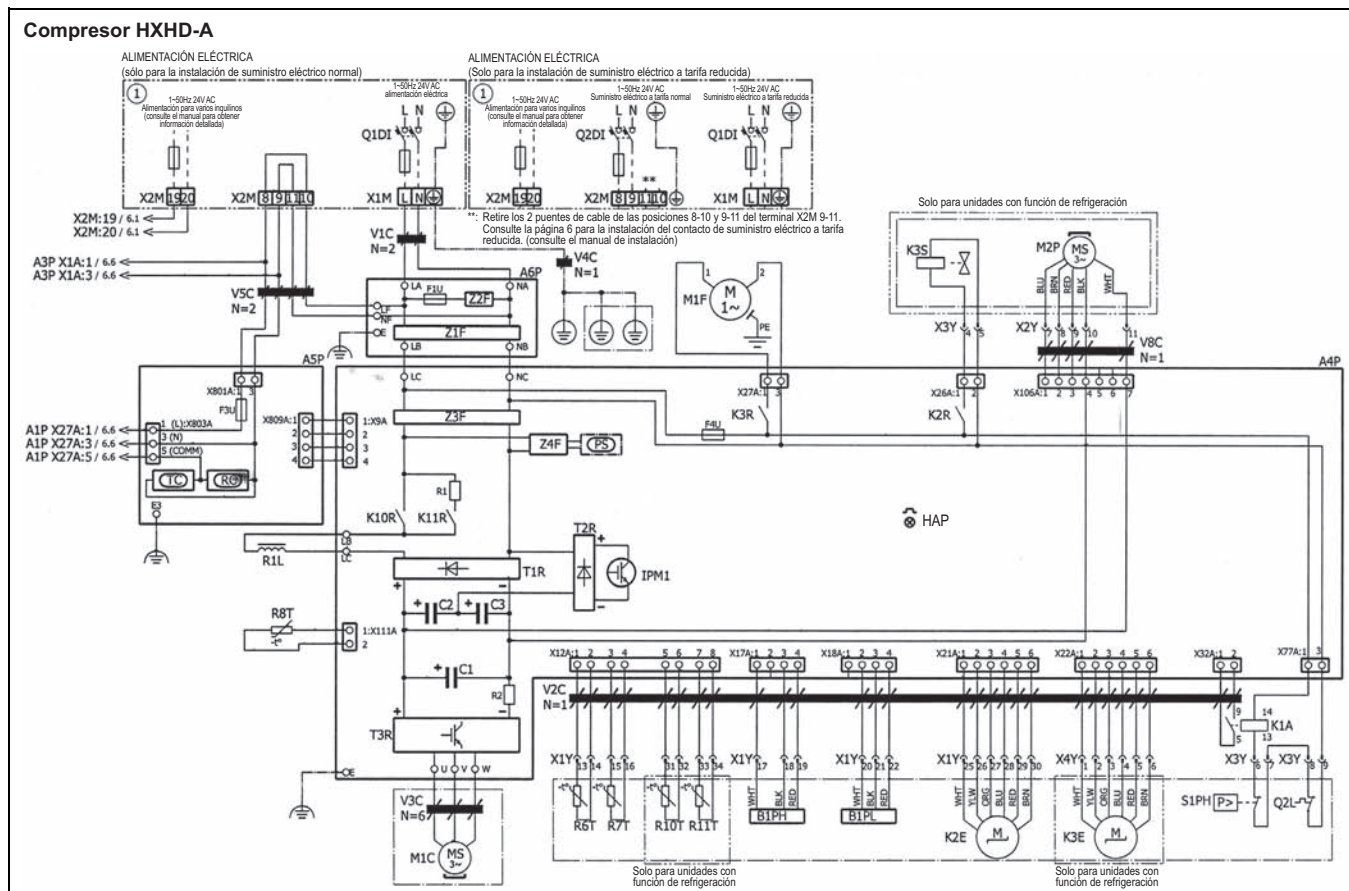

Nº de pieza	Descripción	Nº de pieza	Descripción	Nº de pieza	Descripción
A1P	PCI principal	K1E-K3E	Válvula de expansión electrónica	R7T	Termistor líquido R134a
A2P	PCI de interfaz de usuario	K'R (A'P)	Relé de PCI	R8T	Termistor (aleta)
A3P	PCI de control	K1S	* válvula de 3 vías	R9T	Termistor de agua de salida (refrigeración)
A4P	PCI de inverter	K2S	válvula de 3 vías	R10T	Termistor de líquido (refrigeración)
A5P	PCI QA	K3S	válvula de 2 vías	R11T	Termistor de aspiración (refrigeración)
A6P	PCI de filtro	K4S	# válvula de 2 vías	RC (A'P)	Circuito receptor
A7P	* PCI de E/S digital	M1C	Compresor	S1PH	Presostato de alta
A6P,A9P	* PCI de demanda	M1F	Ventilador de refrigeración de caja de interruptores	S1S	# Contacto de suministro eléctrico a tarifa reducida
A9P	PCI - varios inquilinos	M1P-M2P	Bomba de inverter CC	S3S	# Punto de ajuste múltiple de entrada 1
A10P	* PCI de termostato	PC (A11P)	* Circuito de alimentación	S4S	# Punto de ajuste múltiple de entrada 2
A11P	* PCI del receptor	PHC1 (A7P)	* Circuito de entrada del optoacoplador	SS1 (A1P)	Conmutador selector (emergencia)
B1PH	Sensor de alta presión	PS (A'P)	Alimentación de conmutación	SS1 (A2P)	Interruptor selector (maestro esclavo)
B1PL	Sensor de baja presión	Q1DI-Q2DI	# Interruptor de pérdida a tierra	SS1 (A7P)	* Interruptor selector
C1	Condensador de filtro	Q2L	Tubería de agua del protector térmico	TC (A'P)	Circuito de transmisor
C1-C3 (A4P)	Condensador de PCI	R1-R2 (A4P)	Resistencia	T1R-T2R (A'P)	Puente de diodos
DS1 (A'P)	Conmutador DIP	R1L	Reactor	T3R	Módulo de alimentación eléctrica
F1U	Fusible (T, 3,2 A, 250 V)	R1H (A10P)	* Sensor de humedad	V1C-V8C	Filtro de ruido (núcleo de ferrita)
F1U (A1P,A3P,A9P)	Fusible (T, 3,15 A, 250 V)	R1T (A10P)	* Sensor de temperatura ambiente	X1M-X3M	Regleta de terminales
F1U (A6P)	Fusible (T, 6,3 A, 250 V)	R2T	* Termistor del depósito de agua caliente sanitaria	x'M (A'P)	* Regleta de terminales de PCI
F1U-F2U (A7P)	* Fusible (5 A, 250 V)	R2T	* Sensor exterior (suelo o ambiente)	X1Y-X4Y	Conector
F3U-F4U (A'P)	Fusible (T, 6,3 A, 250 V)	R3T	Termistor líquido R410a	Z1F-Z5F (A'P)	Filtro de ruido
HAP (A'P)	LED de PCI	R4T	Termistor de agua de retorno		
IPM1	Módulo de alimentación integrado	R5T	Termistor de agua de salida (calefacción)		
K1A-K3A	Relé de interfaz	R6T	Termistor de descarga		

* Se incluye en el kit opcional
Suministro en la obra

NOTAS que deben revisarse antes de poner en marcha la unidad:

- X1M: Terminal principal
- X2M: Terminal de cableado en la obra para tensión alta
- X3M: Terminal de cableado en la obra para tensión baja
- **/12,2: Conexión **continúa en la página 12, columna 2

①: Varias posibilidades de cableado

Opciones instaladas por el usuario:

- Calentador de reserva (incluye diagrama de cableado de la opción)
- Depósito de agua caliente sanitaria
- termostato de ambiente (con cable)
- termostato de ambiente (inalámbrico)
- Sensor de temperatura externa
- Interfaz de usuario remoto
- PCI de E/S digital
- Demanda PCI

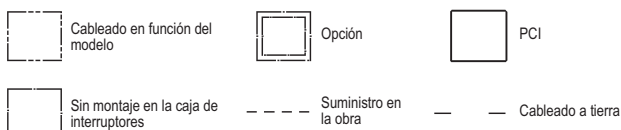

6 Diagramas de cableado

6 - 1 Diagramas de cableado para sistemas monofásicos

Control HXHD-A

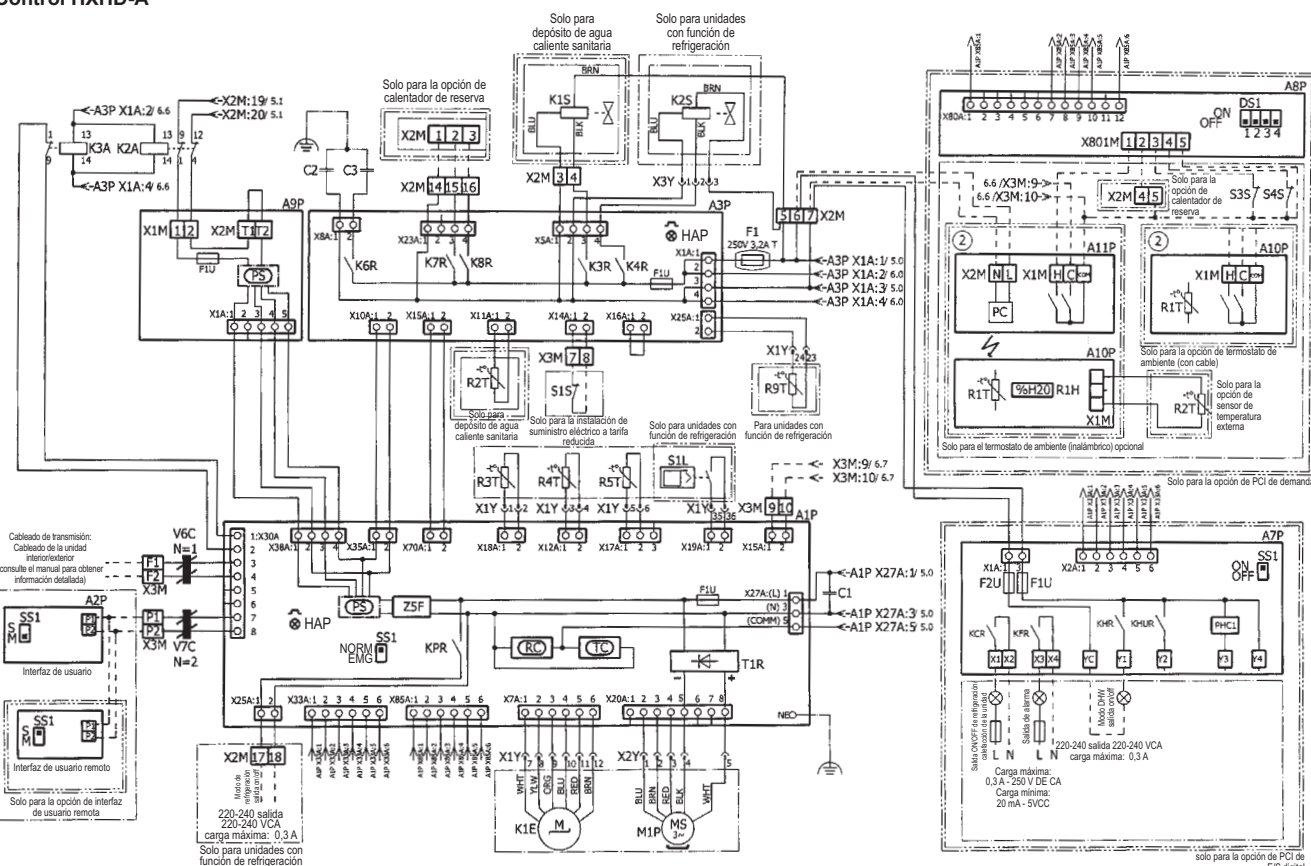

Nº de pieza	Descripción	Nº de pieza	Descripción	Nº de pieza	Descripción
A1P	PCI principal	K1E-K3E	Válvula de expansión electrónica	R7T	Termistor líquido R134a
A2P	PCI de interfaz de usuario	K*R (A*P)	Relé de PCI	R8T	Termistor (aleta)
A3P	PCI de control	K1S	* válvula de 3 vías	R9T	Termistor de agua de salida (refrigeración)
A4P	PCI de inverter	K2S	válvula de 3 vías	R10T	Termistor de líquido (refrigeración)
A5P	PCI QA	K3S	válvula de 2 vías	R11T	Termistor de aspiración (refrigeración)
A6P	PCI de filtro	K4S	# válvula de 2 vías	RC (A*P)	Circuito receptor
A7P	* PCI de E/S digital	M1C	Compresor	S1PH	Presostato de alta
A6P/A9P	* PCI de demanda	M1F	Ventilador de refrigeración de caja de interruptores	S1S	# Contacto de suministro eléctrico a tarifa reducida
A9P	PCI - varios inquilinos	M1P-M2P	Bomba de inverter CC	S3S	# Punto de ajuste múltiple de entrada 1
A10P	* PCI de termostato	PC (A11P)	* Circuito de alimentación	S4S	# Punto de ajuste múltiple de entrada 2
A11P	* PCI del receptor	PHC1 (A7P)	* Circuito de entrada del optocoplador	SS1 (A1P)	Conmutador selector (emergencia)
B1PH	Sensor de alta presión	PS (A*P)	Alimentación de conmutación	SS1 (A2P)	Interruptor selector (maestro esclavo)
B1PL	Sensor de baja presión	Q1DI-Q2DI	# Interruptor de pérdida a tierra	SS1 (A7P)	* Interruptor selector
C1	Condensador de filtro	Q2L	Tubería de agua del protector térmico	TC (A*P)	Circuito de transmisor
C1-C3 (A4P)	Condensador de PCI	R1-R2 (A4P)	Resistencia	T1R-T2R (A*P)	Puente de diodos
DS1 (A*P)	Conmutador DIP	R1L	Reactor	T3R	Módulo de alimentación eléctrica
F1U	Fusible (T, 3,2 A, 250 V)	R1H (A10P)	* Sensor de humedad	V1C-V8C	Filtro de ruido (núcleo de ferrita)
F1U (A1P, A3P, A6P)	Fusible (T, 3,15 A, 250 V)	R1T (A10P)	* Sensor de temperatura ambiente	X1M-X3M	Regleta de terminales
F1U (A6P)	Fusible (T, 6,3 A, 250 V)	R2T	* Termistor del depósito de agua caliente sanitaria	x*M (X*P)	* Regleta de terminales de PCI
F1U-F2U (A7P)	* Fusible (5 A, 250 V)	R2T	* Sensor exterior (suelo o ambiente)	X1Y-X4Y	Conector
F3U-F4U (A*P)	Fusible (T, 6,3 A, 250 V)	R3T	Termistor líquido R410a	Z1F-Z5F (A*P)	Filtro de ruido
HAP (A*P)	LED de PCI	R4T	Termistor de agua de retorno		
IPM1	Módulo de alimentación integrado	R5T	Termistor de agua de salida (calefacción)		
K1A-K3A	Relé de interfaz	R6T	Termistor de descarga		

* Se incluye en el kit opcional
Suministro en la obra

NOTAS que deben revisarse antes de poner en marcha la unidad:

X1M: Terminal principal
X2M: Terminal de cableado en la obra para tensión alta
X3M: Terminal de cableado en la obra para tensión baja
— **/12,2: Conexión **continúa en la página 12, columna 2

①: Varias posibilidades de cableado

Opciones instaladas por el usuario:

- Calentador de reserva (incluye diagrama de cableado de la opción)
- Depósito de agua caliente sanitaria
- termostato de ambiente (con cable)
- termostato de ambiente (inalámbrico)
- Sensor de temperatura externa
- Interfaz de usuario remoto
- PCI de E/S digital
- PCI de demanda

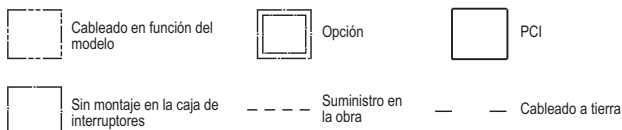

7 Diagramas de conexiones externas

7 - 1 Diagramas de conexiones externas

HXHD-A REYAQ-P

Diagrama de conexiones eléctricas Para más información, consulte el diagrama de cableado de cada unidad.

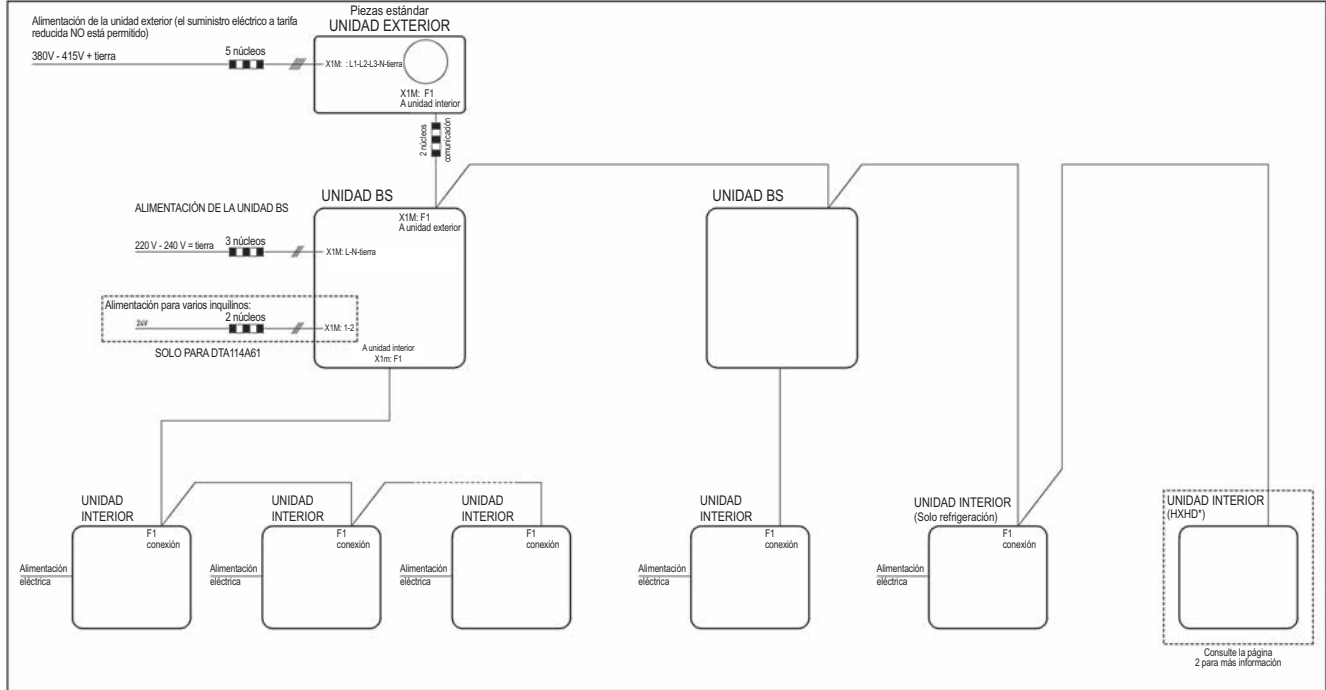

NOTAS

En el caso de cable de señal o cable de comunicaciones. Mantenga una distancia mínima de los cables de alimentación superior a 25 mm.

2TW60656-1(1)

HXHD-A REYAQ-P

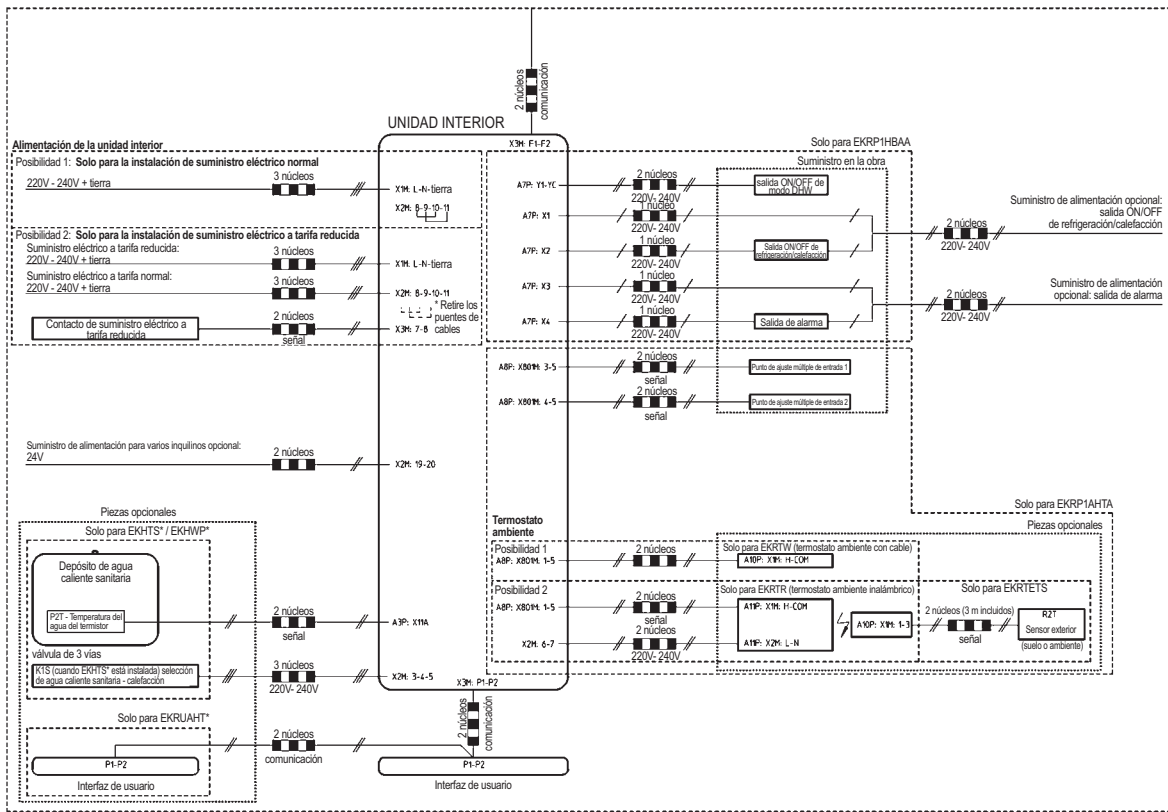

Solo para HXHD

2TW60656-1(2)

8 Datos acústicos

8 - 1 Espectro de potencia sonora

HXHD-A

	Potencia sonora baja por banda de octava (dB)							Total (dBA)
	125	250	500	1000	2000	4000	8000	LwA
HXHD125A	39	50	51	45	45	43	41	55

NOTAS

- Medición de acuerdo con ISO 3744
- Presión acústica de referencia 0 dB = 10^{-6} μ W/m²
- dBA = Nivel de potencia sonora con ponderación A

- Condición de la unidad: Ta = 7/6 °C - punto de ajuste de la calefacción 55/65 °C - frecuencia máxima del compresor

- Si el sonido se calcula bajo condiciones de instalación reales, el valor obtenido será superior debido al ruido ambiental y a la reflexión acústica. Elija el lugar de instalación concienzudamente; no la coloque en un entorno sensible al ruido (p.ej. salón, dormitorio, etc.).

3TW59917-2A

8 Datos acústicos

8 - 2 Espectro de presión sonora

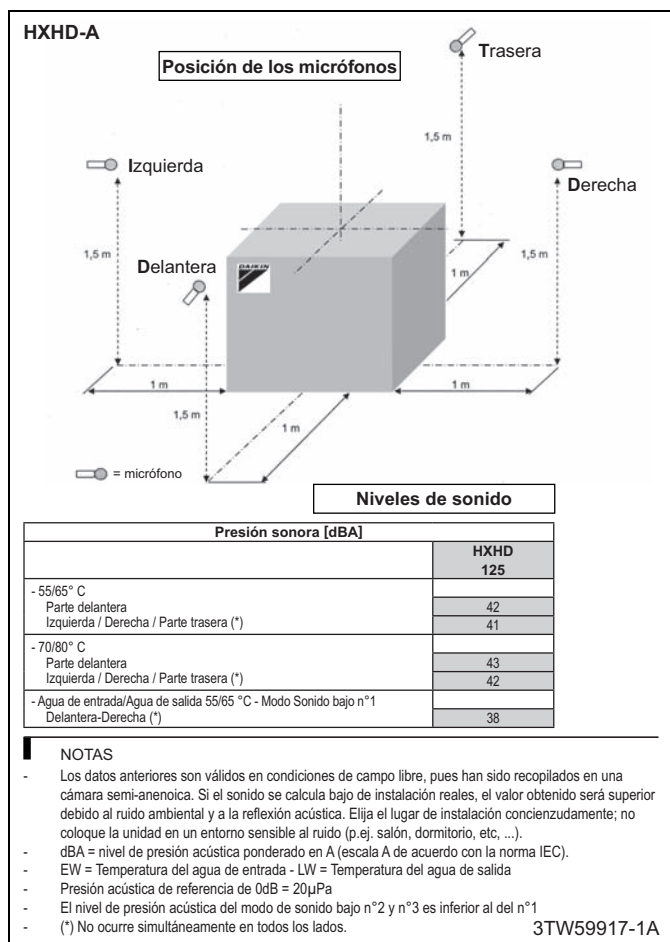

9 Límites de funcionamiento

9 - 1 Límites de funcionamiento

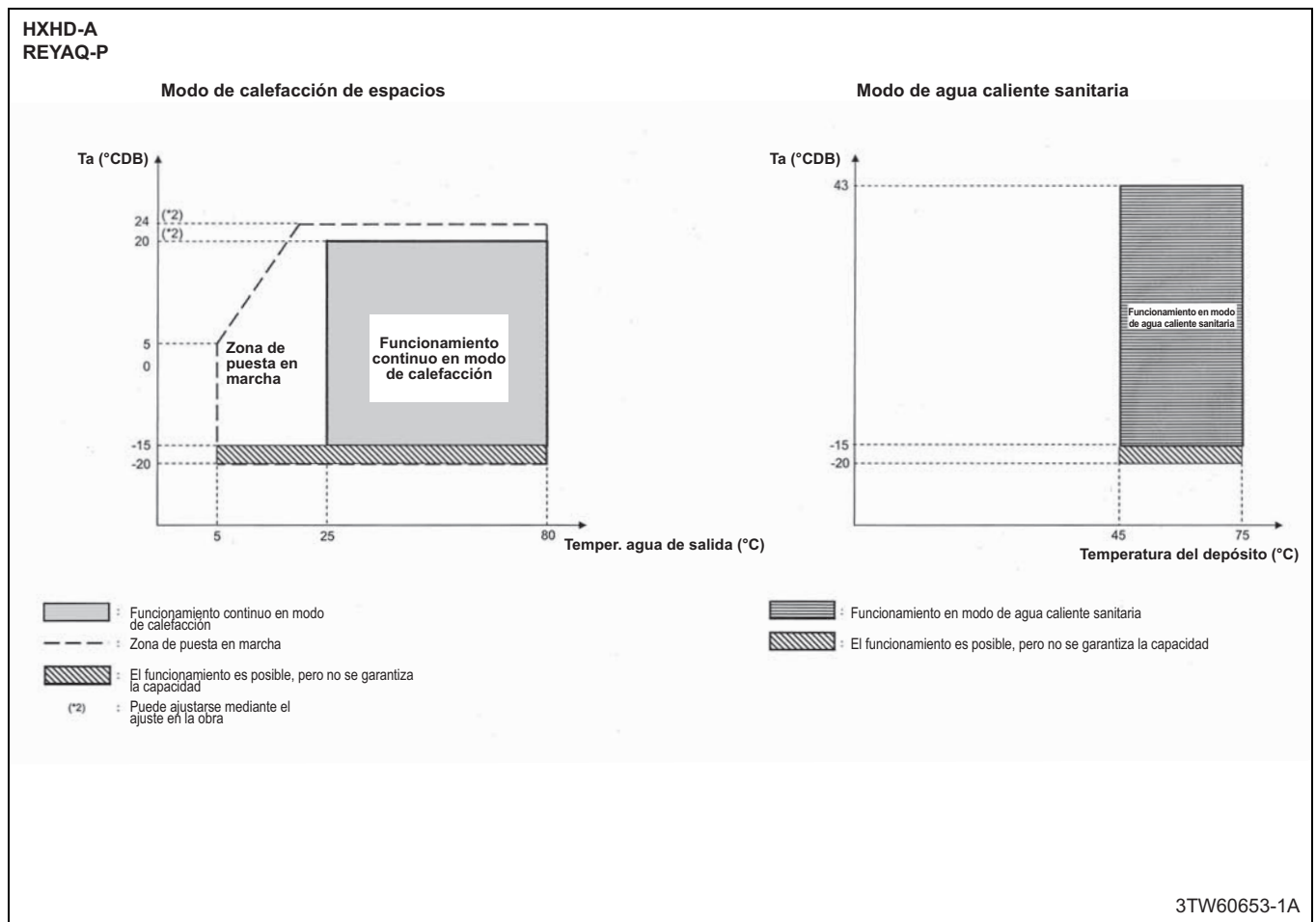

10 Rendimiento hidráulico

10 - 1 Unidad de caída de la presión estática

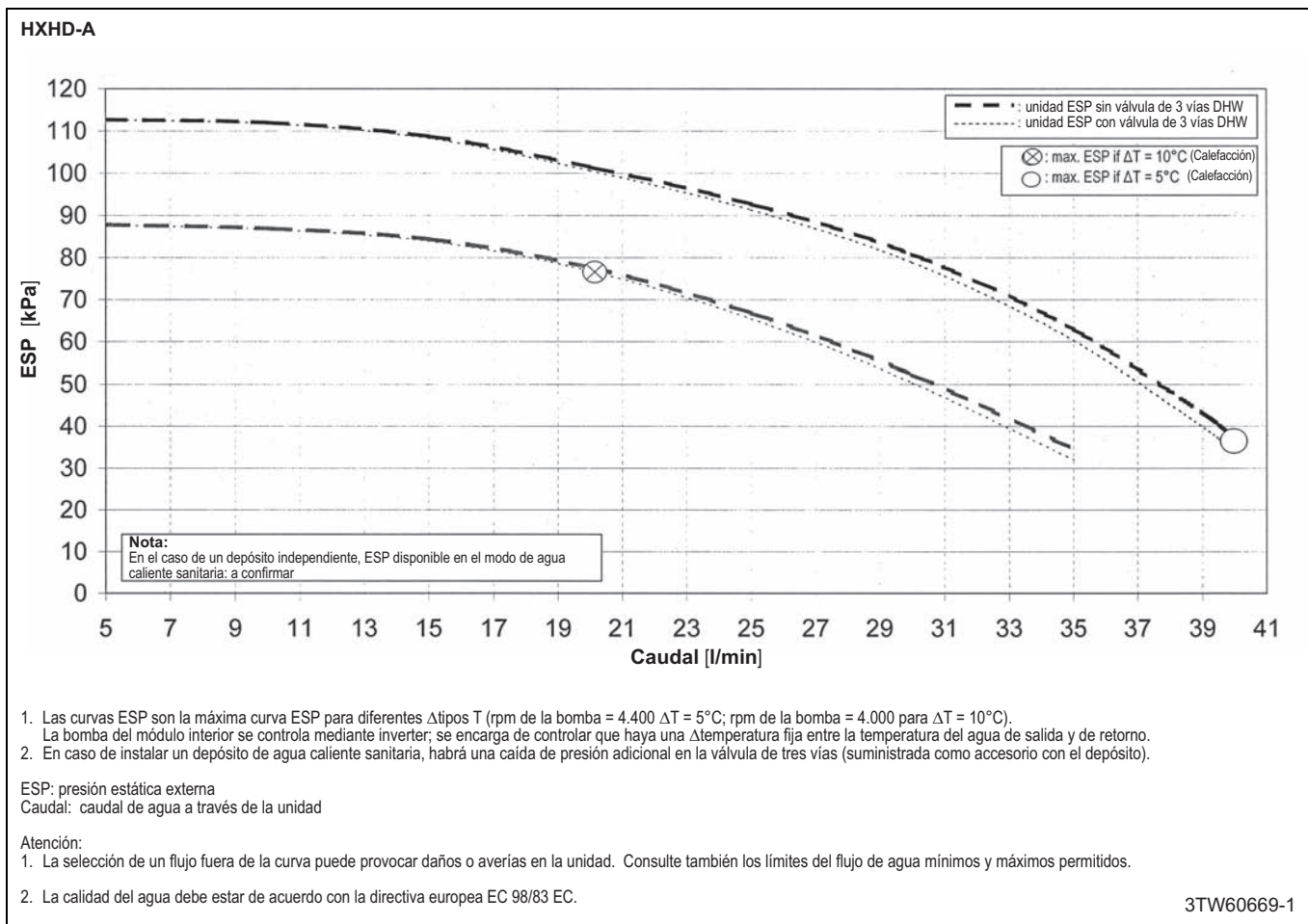



La posición de Daikin como empresa líder en la fabricación de equipos de climatización, compresores y refrigerantes le ha llevado a comprometerse de lleno en materia medioambiental. Hace ya varios años que Daikin se ha marcado el objetivo de convertirse en una empresa líder en el suministro de productos que tienen un impacto limitado en el medio ambiente. Para superar con éxito este reto es necesario diseñar y desarrollar una amplia gama de productos respetuosos con el medio ambiente, así como crear un sistema de gestión de energía que se traduzca en la conservación de energía y la reducción del volumen de residuos.



Los productos VRV® no están incluidos en el programa de certificación Eurovent.

"La presente publicación se ha redactado solamente con fines informativos y no constituye una oferta vinculante para Daikin Europe N.V. Daikin Europe N.V. ha reunido el contenido de esta publicación según su leal saber y entender. No se garantiza, ni expresa ni implícitamente la totalidad, precisión, fiabilidad o idoneidad para el fin determinado de su contenido y de los productos y servicios presentados en dicho documento. Las especificaciones están sujetas a modificaciones sin previo aviso. Daikin Europe N.V. se exime totalmente de cualquier responsabilidad por cualquier daño directo o indirecto, en su sentido más amplio, que se produzca o esté relacionado con la utilización y/o interpretación de esta publicación. Todo el contenido es propiedad intelectual de Daikin Europe N.V."

Los productos Daikin son distribuidos por: